

# ■ 手動ローラープレス R-350 取扱説明書

## ローラープレス 使用方法

※ローラープレスの使用方法は工夫次第で様々な事が可能だと思いますが、ここでは、トムソン型を使った図形の切り抜き作業について記載します。

1.ローラープレスの上に、カッターマットを敷き、切断用紙の上に抜き型を置き、ローラーの下（中央）までスライドして 左右の、ローラー上下つまみで、高さを合わせます。

※ 高さを合わせる時はテスト用紙等を使用して、カッターマットに出来るだけ浅く食い込むように合わせてください。

※ **カッターマットに深く食い込ませて作業を繰り返しますと刃物にも本体にもダメージがおきますのでご注意ください。**

2.高さ合わせが終了したら、通常の動作（ローラー送りハンドル）を時計回りに回して型抜き作業を開始します。

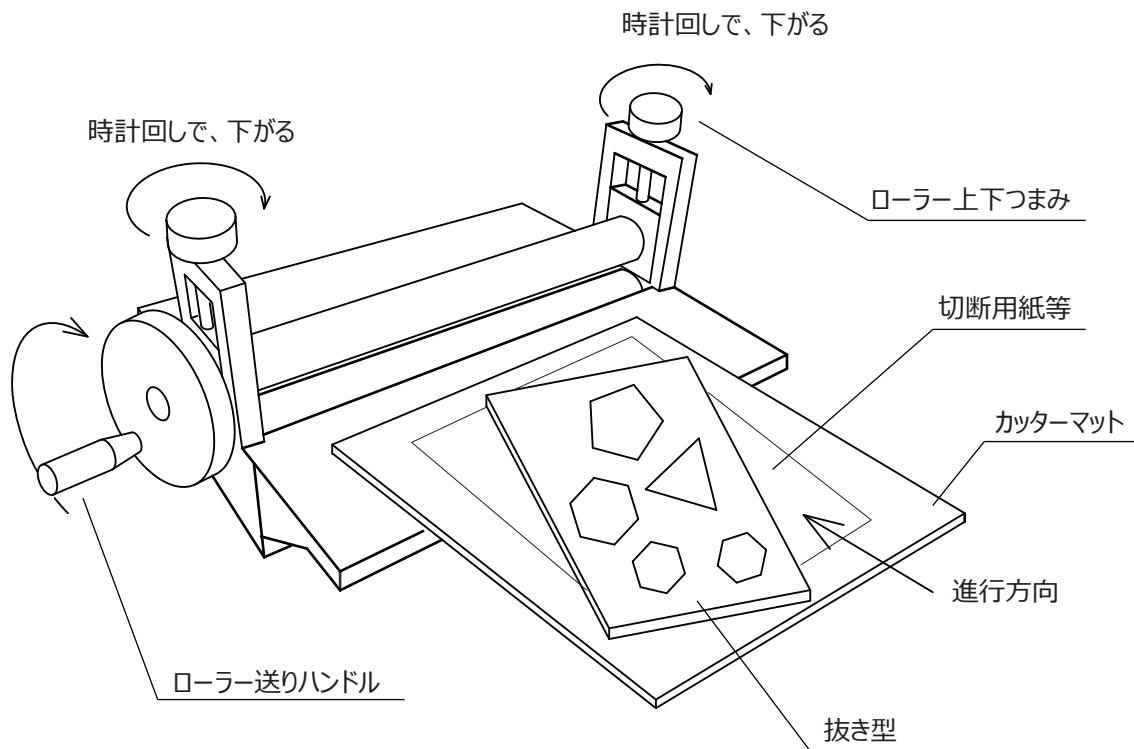

## 注意 ・ 警告 ・ メンテナンス

- ・ 刃物に直接、指や手で触れますとケガの原因になりますのでご注意ください。
- ・ 切れが悪くなりましたら刃物を交換してください。切れない刃物で断裁作業を繰り返しますと、本体の故障の原因になります。
- ・ 刃物が原因では無いと思われる 片側だけ切れる・手前側だけ切れる・奥側だけ切れる等の不具合が起きた場合は、愛知テクニカルまで修理を依頼してください。
- ・ 長期に渡り、使用して頂く為に 本体・刃物に異常を感じた場合は速やかに点検・修理を依頼ください。