

お願い

本製品の補給部品又はオーバーホール、修理、点検等のご用命は必ず本製品のTYPE及び機種番をご確認の上、購入販売店へご連絡ください。

保証について

正常な据え付け及び取り付け及び取扱いのもとでの保証期間は納入後3か月とし、保証範囲は納入機本体のみ修理と致します。

株式会社 愛知テクニカル

〒448-0005 愛知県刈谷市今川町鍋田84-1
TEL : 0566-35-8211 FAX : 0566-35-8212
WEB : <http://www.aichitec.net/> ☒: abc@aichitec.net

卓上角丸機 CA-50型 取扱説明書

本機の使い方をあやまると損傷や危険な状態になります。据え付け・操作保守点検の前に必ずこの「取扱説明書」を熟読し、正しくお使い下さい。

お読みになった後は、お使いになる方が、いつでも見られるところに必ず保管して下さい。

梱包内容

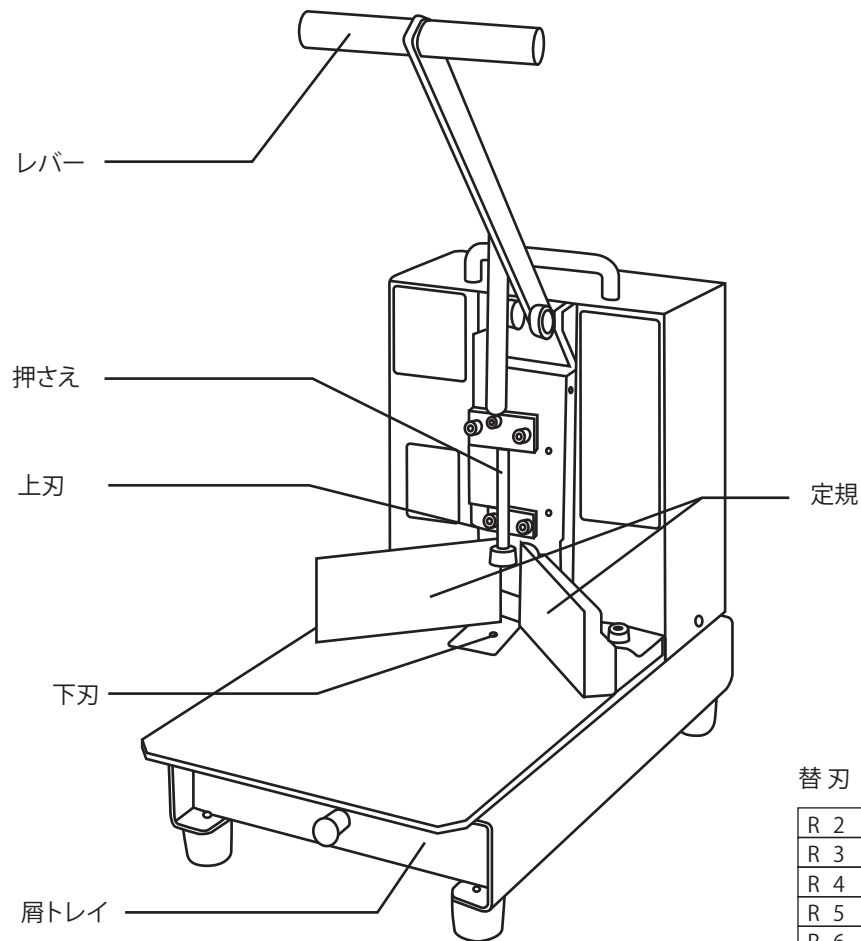

替刃

R 2	S-R2
R 3	S-R3
R 4	S-R4
R 5	S-R5
R 6	S-R6
R 7	S-R7
R 8	S-R8
R 9	S-R9
R10	S-R10
角落し	S-KR

替刃発注表を参照の上
購入店にご注文下さい。

△ 注意

使用中、刃物部分には絶対手などを置かないで下さい。
製品改造は絶対にしないで下さい。
刃の取り替え時は、必ず軍手等をはめて行って下さい。
作業中は、使用者以外機械に触れないで下さい。
使用中は、スライド部分に手などを絶対に近づけないで下さい。
刃物が著しく磨耗している状態で、無理な裁断は行わないで下さい。
ケガや機械の故障の原因になります。
六角棒スパナが磨耗している場合は、新しい物と取り替えてご使用下さい。
レバーの下に手などを置かないで下さい。
レバーは、完全に上がるまで、手から離さないで下さい。
レバーの引き上げバネの取り替えは販売店にご相談下さい。

使用前の点検

- 各部の取り付けボルト・ナットが正しく取り付けられているか確認して下さい。
- 引き上げバネが疲労していないか確認して下さい。機械にぐらつきがないか確認して下さい。
- レバーを下げ、異常がないか確認して下さい。

使用方法

- 断裁物をきれいにそろえ、定規に断裁物が密着するように当てがい、レバーを止まるまで下げて下さい。

刃物の取り替え方

1. 屑トレイ、押さえ、定規、上刃、下刃を取り外します。
* 押さえ・上刃の取り替え時には、必ずレバーを手で固定してください。
2. 替え上刃を下図の矢印の方向に押しながら、上刃の取り付けネジを締め付けます。
3. レバーを下げ、3M六角スパナを、右図のAの穴に差し込みレバーを固定して下さい。
4. 下刃を上刃に押し当てながら、下刃を固志して下さい。
5. 3M六角レンチを抜き、屑トレイ、定規、押さえを取り付けます。

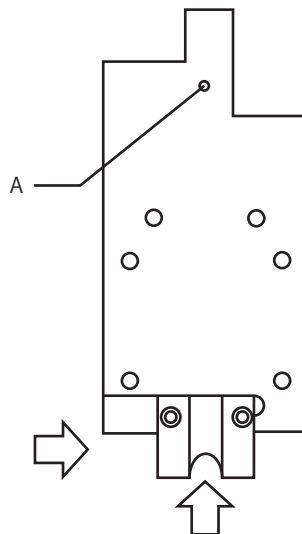

定規の合わせ方

- 1) R見本を作る
1. R見本となる用紙(はがきなど厚みのある物)を用意していただきます。
2. 図①のように「押え」を外し、定規を使わずに、きれいなRになるように用紙をカットします。(R見本の出来上がり)
- 2) R見本に合わせ定規を固定する
1. 図②のように付属の3M六角棒スパナでレバーを固定して下さい。
2. 写真②のように刃物・定規R・見本がすきまのないように定規を固定します。

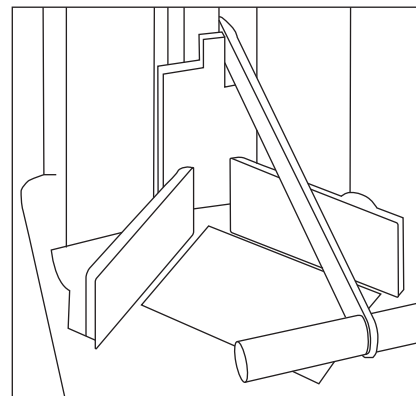

図①

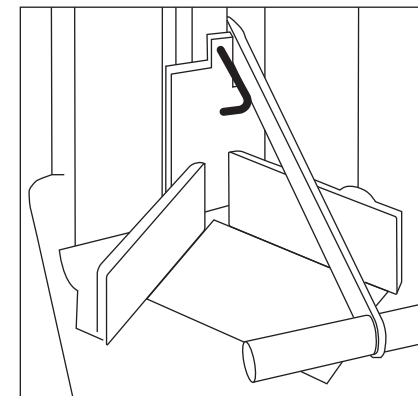

図②

日常の手入れ

- 連結部分及びスライド部分には、適度にギヤードオイル等を注油して下さい。
- レバーを動かすのが、重くなったり、加工物の切断面がきれいに切れない場合は、新しい刃物と取り替えて下さい。

仕様

サイズ： H550×W240×H415
切断寸法： 高さ50mm
重量： 約18kg

仕様は予告なく変更する事がありますので、予めご了承下さい。