

■ プレスカッター L型・LL型 取扱説明書

替刃の使用方法

1. トムソン抜き型を開き、用紙を挟んで刃物に合わせて閉じます。
2. 刃物台をプレス本体に載せて奥に当たるまで挿入します。
3. プレスハンドルを手前にゆっくり倒してください。
4. 手前に押し下げますとカチッと切れる音がします。
5. カットが出来たらハンドルを元に戻します。
6. 刃物台を手前にスライドして用紙を取り出します。

刃物の調整方法

1. 4 mm の六角レンチで圧カプレート固定ネジ(2ヶ所)を緩めます。
2. ハンドルを手前に引き下げた場合、圧カプレートの力がトムソン抜き型に均一にかかるように調整します。
3. 用紙が部分的にカット出来ない場合は、その箇所に相当する場所の圧カプレートレベル調整ネジ(4ヶ所)をわずかに時計回りに回して調整します。
4. 調整作業が済んだ後は圧カプレート固定ネジ(2ヶ所)を絞めて固定してください。

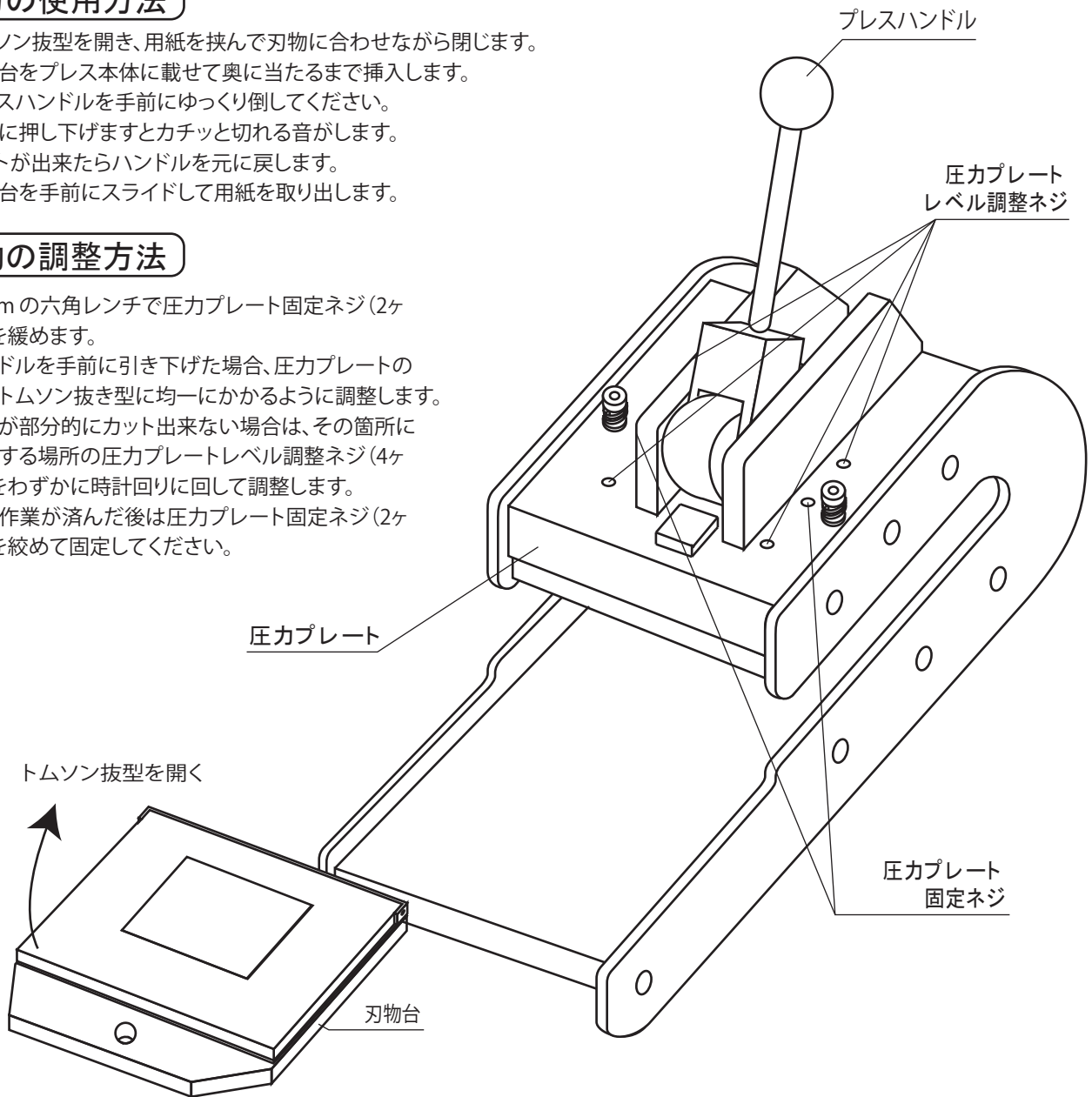

圧板調整構造断面図

